

SPILLEREGLER RINKBANDY

Oppdatert NBF oktober 2023

Regel 1. Spillebanen

Regel 2. Utstyret

Regel 3. Antall spillere

Regel 4. Spilletid

Regel 5. Spillerens rettigheter og forpliktelser

Regel 6. Spill på ballen

Regel 7. Spill mot motspiller

Regel 8. Godkjenning av mål

Regel 9. Offside i målgården

Regel 10. Målvakten

Regel 11. Frislager

Regel 12. Straffeslag

Regel 13. Straff for brudd på reglene

Regel 14. Dommeren, kampsekretæren

REGEL 1. SPILLEBANEN

BANDY

BANE FOR RINKBANDY

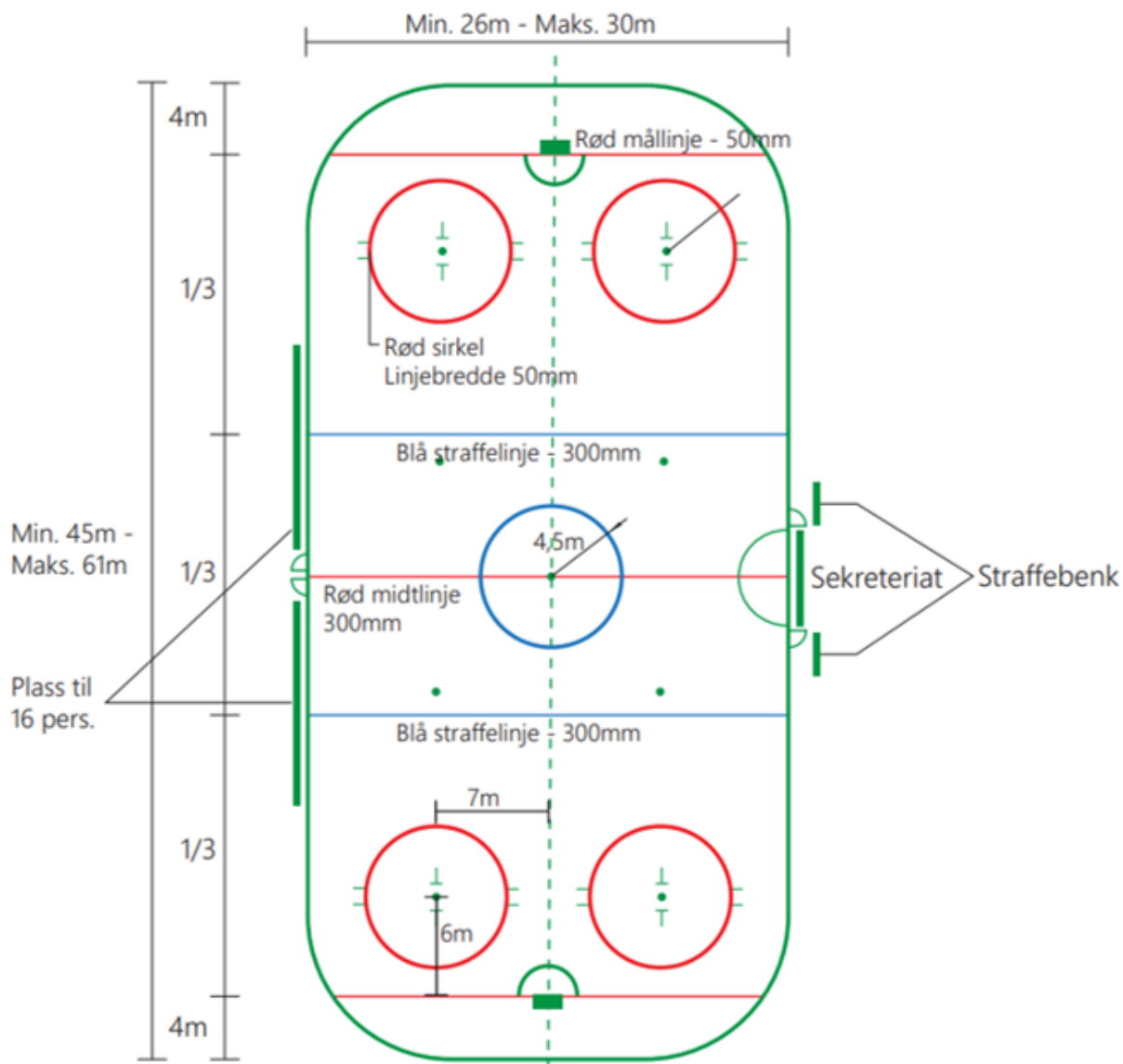

OPPMERKING:

Oppmerking i prinsipp som en ishockeybane
Linjebredde: 50mm og 300mm (se skisse)
Linjefarges: Blå og rød (se skisse)

VANT:

Min. høyde 0,15m (bandy- og hjørnevant)
Maks. høyde 1,22m (ishockeyvant)

HORISONTAL BELYSNINGSSTYRKE:

Nasjonale kamper: 500 lux bruksverdi, jevnhet 0,7
Internasjonale kamper og elite: 750 lux bruksverdi, jevnhet 0,7

Banens dimensjon og markering.

Banen skal ha en lengde på minimum 45 m og maksimum 61 m, en bredde på min. 26 m. og maks. 31m. Banen skal merkes opp med tydelige heltrukne grenselinjer.

En midtlinje i rød farge, to røde mållinjer og to blå straffelinjer.

Spillebanen mellom mållinjene skal deles i tre like store deler.

Mållinjen merkes vinkelrett over banen min. 3,5m., maks. 4,5m. fra banens kortsidene.

Det skal være fire frislagspunkter, merket med røde heltrukne linjer.

Sirkelen har en radius 4,5m.

Målfeltene merkes som en halvsirkel fra mållinje til mållinje med en utvendig radius på 1,8m målt fra midten av målene.

Vant

Banen skal omgis med vant. Min. høyde 15 cm, maks. 122 cm.

Når det spilles med lave vant skal det primært benyttes lave rundvant, eller de fire hjørnevantene skråstilles.

På kortsidene plasseres vantene min. 3,5m og maks. 4,5m. bak mållinjen.

Lave vant er bygd i tre, aluminium eller annet godkjent materiale i lengder på 4m. 15cm høyde og 4cm i tykkelse.

De stilles vinkelrett på isen ved hjelp av klosser eller vinkelhaker som er festet på vantes ytterside.

Lave vant må ikke festes til isen, men må kunne gli på denne ved berøring.

På vantes overside skal det være montert godkjent beskyttelse.

Straffeområde

Straffeområdet er fra blå straffelinje og inn bak målene mot endevantene.

Målvakten kan bevege seg og gripe ballen i hele straffeområde.

Mål

Målburet skal innvendig ha følgende dimensjoner:

Høyde: 122cm. Bredde: 183cm. Dybde min. 60cm. maks. 112cm.

Målene skal være forsynt med flettet nett.

Dersom målet består av stålnetting, skal det benyttes droppnett.

Nettets maskevidde skal ikke overstige 4cm.

Målburene plasseres med stolpens fremre del mot mållinjenes bakre grenselinje.

MÅLBUR OG MÅLOMRÅDE

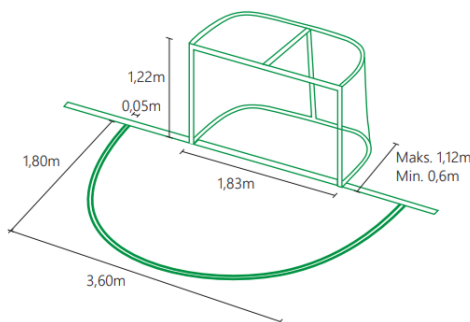

MÅLTOLERANSER

For mål < 4,0 m

For mål ≥ 4,0 m

maks. avvik:

maks. avvik:

10mm

5 x √L mm,

der L = målet i m

REGEL 2. UTSTYRET

Beskyttelsesutstyr.

Samtlige spillere og dommere på isen skal benytte godkjent hjelm. Alle spillere må også benytte godkjent munn/tannbeskytter og halsbeskytter, målvakter må benytte godkjent helmaske/gitter.

Før spillere med kun ett øye er det obligatorisk med helmaske/gitter.

Det er ikke tillatt å gjøre modifiseringer på gitter eller annen beskyttelse. Beskyttelsen skal også være godkjent av NBF. Det er ikke tillatt å bruke ubeskyttede kroppssmykker (piercing el.)

Alle spillere opp til og med juniorklassen skal benytte helmaske/gitter. Junioralder er 19 år eller yngre det året sesongen slutter.

Fra sesongen 2017-2018 er det bestemt at utespillere som går fra junior til senior skal benytte beskyttelsesutstyret etter disse bestemmelser:

Det er obligatorisk med godkjent 1/2 visir og munn/tannbeskytter eller helmaske/gitter. Dette gjelder spillere født 1999 eller senere. Spillere født 1998 eller tidligere må bruke tannbeskytter/munnbeskytter eller begge deler.

Dommerne kan når som helst kontrollere utstyr uten at dette er opplyst på forhånd.

Skulderbeskyttelse (hockey) er ikke tillatt i noen klasser.

Køllen.

Lengden på kølla får maksimum være 130,0 cm, som måles på yttersiden av køllas bøy.

Køllas tykkelse får maksimum være 1,2 cm.

Bredden på køllebladet må minimum være 5,3 cm og ikke noe sted være over 7,0 cm med tape/bånd.

Køllebladet skal maksimalt ha en ytre radius på 57,5 cm. Tuppen på køllebladet skal 1,0 cm inn på bladet ha en vidde på minst 5,3 cm.

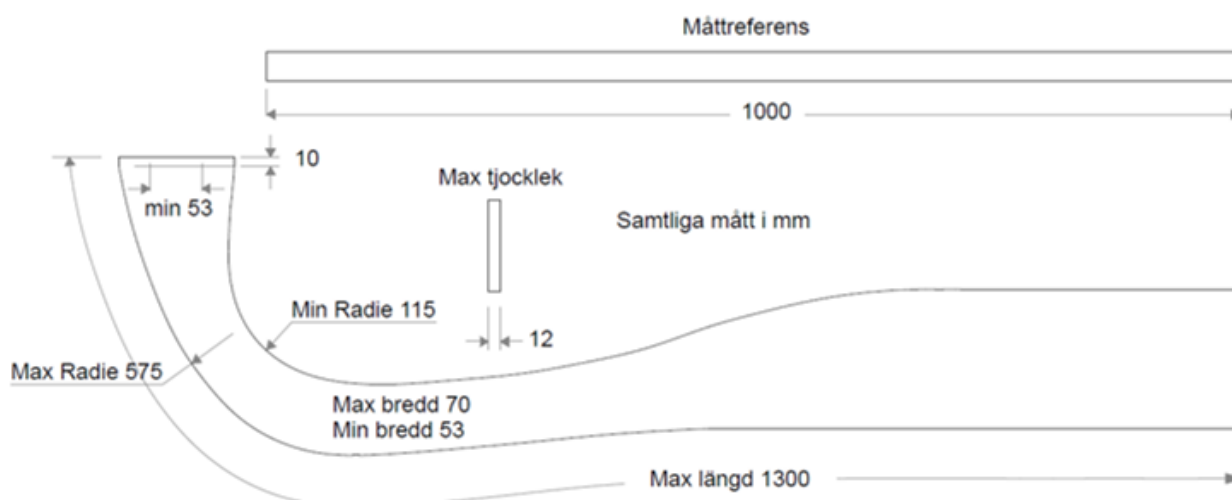

Hooked kølle (bøyd kølleblad) er ikke tillatt i bandy eller serier som spilles som kombinert bandy/rinkbandy, kun i rinkbandy.

Bøyen på bladet må ikke overstige 40 mm.

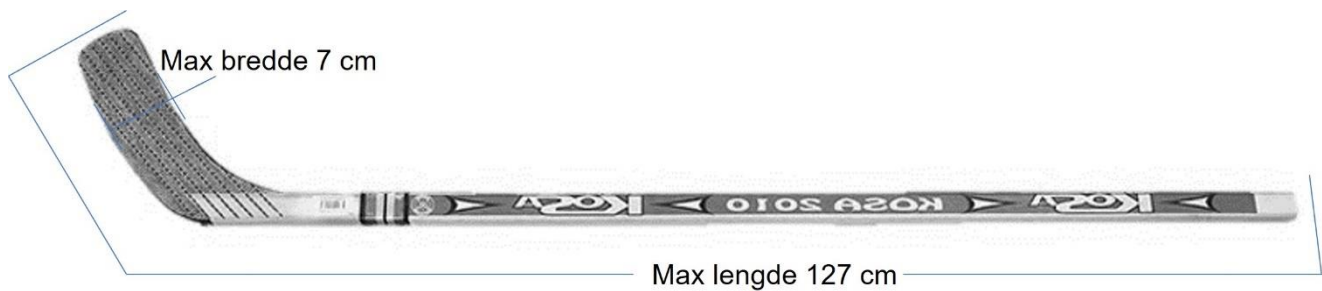

I TV-overførte kamper bør køllebladet være hvitt eller være påført hvit kølletape.

Ballen.

Ballen skal være laget av godkjent materiale i en lett synlig rødfarge/rosa(cerise).

Nedsluppet på fast is fra 1.5m høyde skal den sprette minst 20 cm og høyst 30 cm.

Diameter skal over alt være 65mm (+/- 2mm) og i ubrukt stand skal den veie minst 60 gram og høyst 65 gram.

Skøytene.

Samtlige spillere og dommere på isen må ha skøyter.

Disse må ikke ha skarpe spisser eller lignende, som kan være farlig for andre.

Skøytejernets tykkelse skal være minimum 2.9 mm og avrundingen på kantene skal være minimum 5 mm i radius.

Målvakten.

Målvakten skal ha en drakt som tydelig skiller seg fra de øvrige spillere og dommers drakter, og han får ikke bruke kølle.

Målvaktens hansker skal ha fem fullstendig adskilte fingre. Hanskene kan ha et beskyttende materiale, men det får høyst være 1 cm tykt.

Spiller som av en eller annen grunn erstatter den ordinære målvakt, må være reglementert utstyrt som målvakt før vedkommende kan tre inn i spillet.

Reservemålvakt skal være iført fullt målvaktsutstyr.

Målvakter må benytte godkjent helmaske/gitter.

Hullene i målvaktens gitter skal ikke være større enn at en gjenstand på (6 x 53 mm.) kan komme igjennom hullene.

Målvaktens benbeskyttelse (leggskin) skal være maks 80 cm i høyde og 30,5 cm i bredde.

Om dommere og målvakt har samme draktfarger skal målvakt bytte til annen farge.

Kommentarer og fortolkninger

Godkjente køller

De oppnevnte dommere må så vel før kampen, som under den, påse at baller, køller og spilleutstyr er godkjent og lovlig.

Dommerens kontroll av utstyret.

Dommeren skal på oppfordring kontrollere spillernes køller og annet utstyr før kampstart. I forbindelse med kampstart skal dommeren få bekreftet av lagkapteinen at lagets utstyr er i overensstemmelse med reglementet, og at spillerne har beskyttelsesutstyr ihht reglementet. Lagkapteinen er ansvarlig for laget på dette punkt.

Om en spiller etter kontroll under kampen opptrer med ureglementert utstyr, skal spilleren straffes med 2 min. utvisning.

Spillet igangsettes med frislag hvis dommeren har blåst av spillet for å utvise spilleren. Spiller som er utvist på grunn av mangel ved utstyret, må ved inntreden på eget initiativ vise frem til dommeren at mangelen er utbedret.

Spiller som mister utstyr under spill.

En spiller som under kamp mister beskyttelsesutstyr (hjelm, ansiktsmaske, tannbeskytter, el.) kan ikke fortsette å delta i spillet.

Spilleren skal straks rette på utstyret.

Brudd på denne regel straffes med frislag og 2 min utvisning.

Forsinkelse av spill på grunn av mangel ved utstyr.

Dommeren skal skarpt gripe inn mot spiller som forsinker spillet f.eks. ved å knytte skøyter eller legger fra seg hansker el.

Enhver retting av mangel ved utstyr skal finne sted, utenfor banen, ved spillerbenkene, dit spilleren skal beordres.

Hvis en spiller ved slik opptreden forhindrer at spillet kommer i gang etter avblåsning, skal vedkommende utvises 2 min.

Ball som sitter fast i skøyte eller utstyr.

Om ballen under spillet setter seg fast i spillerens skøyte eller annet utstyr, skal spillet avblåses, og det dømmes tekning.

Baller. Arrangørens plikter.

Kamparrangøren er ansvarlig for at det finnes et tilstrekkelig antall baller.

Reserveballer skal ikke befinne seg på målburet, men på tegn fra dommer utleveres fra oppnevnt funksjonær i sekretariatet.

Dersom ballen legger seg oppe i nettet på målburet, skal målvakten sette ballen i spill.

Dersom ballen med hensikt legges opp i eget målnett tildeles motstander frislag.

Skøyte, kølle og kølletape skal ha en annen farge enn ballen

Ball som sitter fast i nettet på målburet

Om en ball sitter fast i nettet på målburet skal målvakten sette ballen i spill med målkast. Om det forsvarende lag med vilje spiller ballen slik at den fester seg i nettet, skal det dømmes frislag til motstander.

REGEL 3. ANTALL SPILLERE

En rinkbandykamp spilles av to lag. Hvert lag kan ha 6 spillere på isen samtidig, hvorav 1 skal være målvakt.

Et lag har ikke lov til å begynne en kamp med mindre en 4 spillere.

Hvert lag har rett til å benytte ytterligere 6 spillere (innbyttere, herav 1 målvakt.)

Lagoppstillingen, som skal leveres dommeren i god tid før kampen, kan telle minst 4 høyst 12 spillere.

På kortet skal det tydelig markeres hvem som er innbytter for målvakten, men lag som møter med færre enn 12 spillere, behøver ikke å oppgi innbytter for målvakt.

Alle innbyttere kan da benyttes som utespillere.

Lagoppstillingen kan endres helt frem til kampstart.

Dersom spiller(e) ikke er ført opp på dommerkortet til kampstart og laget ikke møter fulltallig, må vedkommende vente til andre omgang, eventuelt ekstraomganger etter at melding er gitt dommeren i pausen for ajourføring av kamprapporten.

Dersom spilleren har vært benyttet, vises vedkommende ut og laget får 4min lagstraff. Spilleren kan etter å ha blitt ført på kamprapporten spille etter pausen.

Kapteinen.

Kapteinen skal bære et "K"-tegn på venstre bryst, eller et kapteinsbind på venstre arm.

Innbyttning av spillere under kampen.

Innbyttning av spillere er ubegrenset, men kan bare skje under spillets gang, eventuelt når det er blåst av for mål, straffe eller skade.

Spillerbytte av innkommende og utgående spiller skal skje samtidig på samme plass, over sidelinjen inntil midtlinjen. Spillere som kommer fra isen, må holde en hånd på vantet ved innbytterboksen før ny spiller kan gå inn på isen.

Overtredelse straffes med utvisning i 2 min for innbytteren og frislag for motstander laget.

Gjentas forseelsen, følger utvisning av den inntredende spilleren for hele kampen.

En skadet spiller som ikke blir erstattet av en annen, kan når som helst under spillets gang tre inn igjen i spillet.

Dette gjelder også for spillere som har forlatt spillebanen for å rette på utstyret.

En skadet spiller som skal erstattes, kan forlate banen hvor som helst.

Innsetting av utvist spiller.

Personlig straff.

Spiller med tidsbegrenset utvisning kan tre inn igjen i spillet etter tillatelse fra kampsekretæren eller fra dommeren uten at spillet er avblåst.

Inntreden skal alltid skje fra sidelinjens midtpunkt eller fra lagets utvisningsboks.

En utvist spiller kan ikke erstattes med en annen spiller under utvisningstiden.

Unntatt fra denne regel er når motstander har scoret et mål i utvisningstiden.

I dette spesielle tilfelle er straffen (utvisningstiden) å regne som personlig straff.

Dette gjelder ikke hvis begge lag har like mange spillere utvist.

En spiller som soner en personlig straff kan ikke komme inn på isen før hele straffen er sonet, og at laget tar en spiller av isen.

Om et lag har flere spillere utvist og motstander gjør mål, er det den med kortets tid igjen som blir omgjort til personlig straff.

En spiller som under kampen er blitt straffet med hel utvisning, kan ikke settes inn i eventuelle ekstraomganger, og kan heller ikke erstattes av en annen spiller.



Kommentarer og fortolkninger.

Dersom det idømmes avventende utvisning på en forsvarer og det angripende laget scorer, kan det forsvarende laget igjen stille fulltallig, men den utviste spilleren må sone personlig. Dersom et lag ved kampstart mangler en eller flere spillere, f.eks. på grunn av sen ankomst, må laget begynne kampen med de spillere som er til stede og oppført på kamprapporten. Laget kan i pausen suppleres med spillere inntil laget blir fulltallig (12 spillere). Også i eventuelle ekstraomganger kan suppleringsplasser finnes, men ikke dersom en kamp skal avgjøres på straffeslag.

Avventende utvisning (tre utvisninger)

Om et lag har to pågående utvisninger og får så den tredje blir denne regnet som avventende utvisning.

Spilleren som er utvist må gå til utvisningsboksen.

I mellomtiden kan laget sette inn en annen spiller inntil utvisningen trer i kraft. Kun to utvisninger aktive samtidig.

Lag med færre enn 4 spillere.

Dersom et lag ved oppsatt kamptid har 4 spillere eller flere, skal dommeren sette i gang kampen, hvis det ikke foreligger særskilte grunner for å utsette kampstart.

Dersom et lag har færre enn 4 spillere ved kampstart, kan ikke dommeren sette i gang kampen.

Dommeren må da avgjøre om kampen skal avlyses eller utsettes inntil laget innen rimelig tid kan stille med minste 4 spillere på banen.

Når disponible spillere blir færre enn halvparten av motstanderens spillere.

Dersom et lag får så mange spillere utvist for resten av kampen, eller så mange spilleres skadet at laget har mindre enn halvparten av antall spillere på motstanderens lag, skal dommeren avbryte kampen. Spiller som soner 2 eller 4 minutters utvisning regnes i denne sammenheng som disponibel spiller.

REGEL 4. SPILLETIDEN.

Spilletiden for senior herrer og damer er 2 X 30 min med 10 min pause mellom omgangene. I turneringssammenheng kan det benyttes redusert spilletid.

Time-out.

Hvert lag kan be om 1-en time-out pr kamp med varighet på 30 sekunder.

Klokken skal stoppes ved time-out. Lagene har kun anledning til å iverksette time-out ved spillestopp, men lagkapteinen eller laglederen kan ovenfor dommeren be om time-out mens spillet foregår.

Ved første spilleavbrudd /avblåsning skal dommeren gi tillatelse til time-out.

REGEL 5. SPILLERENS RETTIGHETER OG FORPLIKTELSER

Målvakten har innfor sitt eget straffeområde lov til å kaste seg på for å stoppe ballen. Det er forbudt for alle andre spillere å kaste seg på isen for å stoppe ballen eller hindre motspillere.

Spillere som ligger på isen, er ute av spill og har ikke lov til å ta aktiv del i spillet.

Kun målvakten kan være med i eller gripe inn i spillet uten kølle.

En spiller som under spillet har fått brukket kølle har ikke rett til å delta før denne har fått ny kølle.

Ny kølle må ikke kastes fra sidelinjen til spiller utpå isen.

En spillers kølle som brekker under spill, skal umiddelbart også slippe den delen som er igjen ned på isen.

Brudd på denne regel gir 2min utvisning.

Delene fjerne ved neste avblåsning av spiller.

Kommentarer og fortolkninger

Spillere uten kølle.

Utespillere som griper inn i spillet uten kølle eller med del av avslått kølle, eller selv forsøker å fjerne avslått kølle, skal utvises 2min.

Spillere som tilfeldig berører isen.

Spillere som tilfeldig og uplanlagt berører isen med hånd eller kne, har lov til å spille ballen.

Spillere som står på kne.

Utespillere som stå på kne eller har hånd og kne i isen er ikke med i spillet og kan ikke berøre ballen.

Spillere som kaster seg på isen.

Utespillere som med hensikt kaster seg på isen for å stoppe motspiller og kolliderer med denne, skal straffes med utvisning 4min.

Dersom kollisjonen skjer innenfor eget straffeområde, skal det dømmes straffeslag.



Rengjør
felles
utstyr
for og etter
trening

Idretten er med i dugnaden – STOPP koronasmitten!

Norsk Tipping

NORGES
IDRETTSFORBUND



REGEL 6. SPILL PÅ BALLEN

Slag på ballen.

Man kan nytte kølla til å slå, stoppe, forandre retning eller føre ballen så lenge ballens treffpunkt på kølla ikke er over skulderhøyde.

Dersom det ikke er forbundet med fare for de øvrige spillere, kan spilleren hoppe opp fra isen og stoppe eller slå ballen, eller dirigere den til medspiller eller egen kølle.

Spiller som hopper opp fra isen kan ikke ha kølla høyere enn sitt eget bryst.

Dirigering.

Spiller som har skøytene på isen, kan dirigere ballen med kroppen eller sparke den.

Spiller som dirigerer ballen til seg selv, kan gjøre dette gjentatte ganger i rekkefølge.

Det er tillatt å sparke eller dirigere ballen til medspiller, men da kun med ett spark eller dirigering og medspiller må ta imot ballen med kølla.

Dirigering med hånd, arm eller hode er ikke tillatt.

Håndstopping eller stopping med høy kølle.

Utespillere har ikke lov til å stoppe ballen med hånden.

Om en spiller stopper ballen med hånden eller med ballens treffpunkt på kølla over skulderhøyde eller med hode (hjelmen), skal spillet avblåses. Det dømmes frislåg.

Dersom dette medfører avgjørende fordel, og forseelsen finner sted innenfor straffeområde dømmes straffeslag.

Dersom forseelsen medførte en avgjørende fordel, skal vedkommende spiller straffes med utvisning 2 min.

Kommentarer og fortolkninger

Høy kølle.

Alle slag eller forsøk på slag eller stopping av ball, med køllens treffpunkt på ballen over skulderhøyde, er forbudt og skal straffes.

Med skulderhøyde menes den høyde spilleren har når vedkommende står oppreist med skøytene på isen.

Slag i nærkamp.

Også slag i nærkamp under skulderhøyde skal straffes, dersom disse medfører risiko for andre spillere. Som eksempel kan nevnes tennis-slag utført i trange situasjoner.

Likeledes kan nevnes de såkalte vippingene, som kan være svært risikable.

Dommeren skal slå ned på et hvert spill som medfører fare for andre spillere.

REGEL 7. SPILL MOT MOTSPILLER

Slag, spark eller holding.

Der er forbudt å sparke, sette ben for, skubbe, eller med hånd eller kølle slå eller hindre en motspiller.

Likeledes er det forbudt å ta tak i eller holde en motspiller.

Det er også forbudt å kaste kølla mot motspiller eller mot ball.

Holding av motspillers kølle.

Det er videre forbudt å slå, løfte, trykke ned, og holde på motspillerens kølle eller på annen måte hindre at motspilleren får brukt kølla.

Usportslig opptreden

Alt rått, farlig eller unfair spill er likeledes strengt forbudt.

Hindring av motspiller utenfor ballens rekkevidde. Interference

Det er forbudt å hindre en motspiller hvis ikke ballen er innen rekkevidde.

Tillatt angrep.

Det er tillatt å angripe en spiller som har ballen innenfor sin rekkevidde.

Angrepet skal skje skulder mot skulder og skal ikke være voldsomt eller farlig.

Straff for regelbrudd.

Brudd mot denne regel straffes med frislå, eller eventuelt straffeslag, dersom forseelsen er begått innenfor forsvarende lags straffeområde.

I visse tilfeller kan det også gis utvisning.

Kommentarer og fortolkninger.

Angrep på motspiller.

Dommeren skal vise en fast holdning når det gjelder å slå ned på ulovlige angrep på motspiller.

Spesielt gjelder dette slag med kølla som treffer noen del av motspillerens kropp.

Slike angrep skal straffes uansett hvor på banen forseelsen finner sted.

Forsøk på slag mot motspiller med kølla når denne ikke treffer.

Situasjon med ballen innenfor rekkevidde.

Skulle en spiller forsøke å slå til motspiller med kølla og mislykkes med dette (slaget treffer ikke) i en situasjon der ballen er innenfor rekkevidde, så skal det kun dømmes frislag og utvisning.

Straffeslag idømmes ikke, selv om slik situasjon skulle inntreffe i forsvarende lags straffeområde.

Situasjon med ballen utenfor rekkevidde.

Om en spiller forsøker å slå en motspiller med kølla og mislykkes med dette (slaget treffer ikke) i en situasjon der ballen er utenfor rekkevidde, så skal det idømmes samme straff som om spilleren hadde truffet.

Det vil si at det idømmes frislag hvis forseelsen skjer utenfor forsvarende lags straffefelt, og det idømmes straffeslag hvis forseelsen skjer innenfor forsvarende lags straffeområde.

I tillegg skal idømmes utvisning.

Ballen ansees å være innen rekkevidde, hvis spilleren i neste spillemoment kan spille ballen.

Punktmarkering.

Det er ikke tillatt å punktmarkere (skygge, hindre) en motspiller når ballen er utenfor dennes rekkevidde.

Dette skal betraktes som obstruksjon, og dersom dommeren anser at dette forekommer, skal dommeren gi lagadvarsel og idømme frislag.

Dersom forseelsen gjentas (av samme eller av annen spiller) skal den spiller som foretar punktmarkeringen utvises 2 min og frislag skal idømmes.

REGEL 8. GODKJENNING AV MÅL.

Spillet går ut på å gjøre mål, og det lag som har gjort de fleste mål i løpet av kampen, har vunnet.

Dersom ingen av lagene har gjort mål, eller begge lagene har gjort like mange mål, er kampen endt uavgjort.

Mål ansees gjort når ballen spilt på riktig måte, i sin helhet, har passert mållinjen (dens bakre grenselinje) mellom mål-stengene og tverrliggeren.

Skulle målburene av noen årsak ha blitt flyttet, har dommeren rett til å dømme mål, dersom ballen etter dommerens mening skulle ha passert mellom målstengene og under tverrliggeren om disse hadde befunnet seg i riktig stilling.

Forskyves målburene med hensikt overende av forsvarende lag, dømmes straffeslag samt utvisning i 2 min.

Dersom spillet avbrytes for justering av målburenes stilling, gjenopptas det ved tekning 1 meter fra mållinjen.

Det er tillatt å score direkte på avslag, frislag, straffe og tekning.

Skudd som treffer medspillers skøyte eller kropp, og deretter går i mål, skal allikevel godkjennes med mindre spilleren aktivt dirigerer ballen med skøyte eller kropp.

Ikke godkjent mål.

Mål i motstandermålet får kun gjøres med kølla.

Om det gjelder spill i eget mål (selvmål) dømmes det alltid mål.

Det kan ikke gjøres mål direkte fra målkast.

Treffer ballen dommer og går i mål, dømmes ikke mål, men tekning.

REGEL 9. INTERFERENCE I MÅLGÅRDEN.

En spiller kan ikke oppholde seg i "målområde" hvis hensikten er å hindre målvaktens sikt eller bevegelses frihet. I så fall skal dømmes frislåp.



Idretten er med i dugnaden – STOPP koronasmitten!



REGEL 10. MÅLVAKTEN.

Målvakten kan bevege seg fritt i hele straffeområde, dog holde/dekke ballen i en eller begge hender høyst 5sek.

Deretter må den kastes/legges ned slik at annen spiller kan spille den.

Dersom målvakten kolliderer med motspiller før målvakten får kontakt med ballen, skal det dømmes straffeslag, forutsatt at målsituasjon ble avverget.

Dersom en lagkamerat spiller til egen målvakt, er det ikke tillatt for målvakten å ta ballen med hendene.

Ved utkast fra målvakten skal ballen treffe en spiller eller vantet før passering av midtlinjen for at angrepet kan fortsette.

Ved feil på ovenstående: Frislag for motpartens lag.

En målvakt utenfor eget straffeområdet kan bare spille/berøre ballen med kropp og skøyter (ikke hender, arm og hodet).

Målvakt utenfor straffefeltet

Ved enhver inngripen utenfor straffefeltet skal målvakten dømmes etter reglene for en utespiller.

Målvakt som med hensikt kaster seg på isen utenfor straffefeltet og kolliderer med en motspiller skal straffes med 4 minutters utvisning.

Utenfor eget straffefelt kan målvakten med kroppen eller skøytene stoppe eller dirigere ballen.

Han kan ikke med arm eller hånd stanse, holde, dirigere eller slå ballen utenfor straffefeltet. Målvakten kan ha et kne eller en hånd i isen når han stopper ballen utenfor straffefeltet. Feil av målvakt utenfor straffefeltet skal det dømmes frislav til motstander.

Skulle målvaktens feil utenfor straffefeltet frata motstander en målsjanse (avgjørende fordel) skal det dømmes frislav og 4 minutters utvisning.

REGEL 11. FRISLAG.

Frislag i straffeområdet idømmes for det angripende lag, unntatt for forseelser bak mål, tas på frislagspunkt.

Unntaket gjelder også dersom angripende lag oppnår frislagspunkt ved vantet, mellom blå linje og mållinjen, fordi ballen har vært over vantet (Jfr. innslag), da tas frislagspunkt på stedet hvor ballen gikk over vantet.

Dersom det idømmes frislagspunkt for forseelse bak mållinjen, skal det tas frislagspunkt på mållinjen 1m fra vantet.

Øvrige frislagspunkt tas fra det punkt der forseelsen fant sted.

Dersom ballen treffer arenefasiliteter (tak, lys, nett bak/over vant, etc.), og på en unaturlig måte endrer retning, gis det forsvarende lag frislagspunkt.

Motstander skal i løpet av 5sek ha inntatt 4,5m avstand fra ballen på frislagspunkt.

Når dommeren har blåst i gang spillet har utøveren 5sek på seg til å ta frislagspunkt.

Dersom det er blåst for frislagspunkt rett før spilletiden er ute skal frislagspunkt kunne fullføres, men mål godkjennes kun på direkte skudd, eller om skudd går via motspiller.

Treffer skuddet medspiller eller dommer er omgangen/kampen slutt.

Ved ny spillsituasjon (pasning) avblåses spillet.

BALL SPILT OVER VANTET BAK MÅLLINJEN.

Fra forsvarende lag: Frislagspunkt på mållinjen 1m fra vantet for angripende lag.

Fra angripende lag: Utkast fra forsvarende målvakt (utespillere kan befinne seg innenfor straffefeltet som ved utkast).

Frislag skal dømmes for brudd på følgende regler:

Feil på utstyr: Kølle, skøyter eller påbudt beskyttelsesutstyr.

Feil ved spillerbytte.

Feil ved tekning

Feil av målvakten eller ved angrep på målvakten.

Om målvakten ulovlig tar ballen med hendene.

Feil ved utkast og ball over vantet.

Feil ved utførelse av frislagspunkt.

Feil ved utførelse av straffeslag.

Frislag kan dømmes for:

Brudd på regel om spillerrett.

Brudd på regel om spillet på ballen

Brudd på regel om spill mot motstander.

FRISLAGETS UTFØRELSE.

Ballen skal spilles minst 20 cm for at slaget skal ansees utført.

Den som utfører frislagspunkt, har ikke lov til å spille ballen på nytt før den har vært nær annen spiller.

Et frislagspunkt kan slås i en hvilken som helst retning, også direkte i mål.

REGEL 12. STRAFFESLAG

Når det er blåst for straffeslag skal en motspiller utvises 2 eller 4 minutter. Ballen skal plasseres på midtlinjen (redline). Alle andre spillere skal stå bak den bakre blålinjen. Med en gang straffelegger starter å gå med ballen kan de resterende spilleren gå etter, men får ikke berøre ballen før det blir en retur fra målvakt eller målstengene.

Straffeslag skal idømmes for følgende forseelser:

Voldsomt slag, voldsom takling, stoppe ballen med hånd, hode, løftet skøyte, høy kølle, fastholding, vippe eller slå på motstanders kølle, kaste kølle eller annet utsyr eller innta knestående/liggende stilling, farlig spill med høy kølle.

REGEL 13. STRAFF FOR BRUDD PÅ REGLENE.

Dommeren skal straffe spillere eller lagledere som bryter reglene etter følgende retningslinjer:

Tilsnakk (gult kort).

Dommeren kan gi tilsnakk om han anser det fordelaktig.

Tilsnakk skal ikke anvendes under spill eller hvis forseelsen gir grunnlag for utvisning.

2 minutters utvisning (hvitt kort).

Ukontrollerte slag i nærkamp eller slag på motstanders kølle med vilje.

Ikke voldsomme, men gjentatt farlig spill mot motspiller.

Om en spiller deltar i spillet med mangler i sitt utstyr.

Brudd for reglene for innbytte, eller andre ordensforskrifter.

Ved feil innbytte eller om et lag spiller med for mange spillere på banen, skal feilende spiller utvises.

Om spilleren etter avblåsning for frislag slår bort eller fører bort ballen fra frislaget stedet, eller forsøker å hindre at frislaget blir utført. Ikke inntar 4,5 meter ved frislag, hjørneslag.

Om spilleren tas for hindring av motspiller uten ball, og spiller fra samme lag tidligere har fått advarsel for samme.

Om en utespiller deltar i spillet uten kølle eller med avbrutt kølle, selv forsøker å fjerne avslått kølle under spillet eller ikke plukker opp brukket kølle etter avblåsning.

4 minutters utvisning (blått kort).

Ulovlig spill mot motspiller, som eksempel kan nevnes voldsomme slag på motspillers kølle, påkjøring av motspiller, fastholding, takling med ben eller kne og slag på skøytene

Om spilleren protesterer på dommerens avgjørelse.

Om spilleren kaster kølla eller annen gjenstand mot ball eller mot motspiller.

Om spilleren opptrer upassende mot andre spillere (med- eller motspillere,) ledere, funksjonærer eller tilskuere.

Hindre en motspiller når ballen ikke er innenfor rekkevidde. (Interference)

2 og 4 minutters utvisning.

Skulle en spiller oppnå både 2 min og 4 min utvisning i samme spillesituasjon skal vedkommende ha 4 minutter.

Utvisning for resten av kampen (rødt kort). Mild.

En spiller som begår et regelbrudd som egentlig betinger 2 min eller 4 min utvisning skal likevel utvises for resten av kampen, dersom spilleren tidligere i kampen har vært utvist 2 ganger med tidsbegrenset straff.

I ovennevnte tilfelle er kampstraffen å anse som personlig straff for vedkommende spiller, og denne kan erstattes med annen spiller etter at utvisningstiden er sonet.

Utvisning for resten av kampen (rødt kort). Grov. Rapporteres

Dommeren skal straffe spillere for resten av kampen for følgende forseelser:

Om spilleren angriper en spiller/dommer på en brutal måte, for eksempel med direkte slag eller spark på hender, armer, kropp eller motspilleren blir truffet av kastet kølle.

Om spilleren angriper en spiller/dommer på en brutal måte, for eksempel ulovlig takling i høy hastighet, takler fra blindsonen mot ben, hode.

Om spilleren skjeller ut dommeren, funksjonærer, andre spillere, ledere eller tilskuere.

Om en spiller ifm med en utvisning for usportslig opptreden gjør seg skyldig i ytterligere en utvisning

Spillere som blir utvist etter de eksempler som er nevnt har full kampstraff og kan heller ikke erstattes.

Utvisning av målvakt.

Dersom en målvakt får 2 min eller 4 min utvisning, er det tillatt å la en annen spiller på laget sone straffen (gjelder ikke ved rødt kort).

Straff av lagledere og innbyttere på laglederbenken.

Lagledere og innbyttere kan gis muntlig advarsel, 4 minutters utvisning og grovt rødt kort.

Rødt kort til lagleder eller innbyttere skal en spiller som er på isen markere 4 min. utv.

Spillere eller ledere som er idømt rødt kort skal forlate arenaen/hallen.

REGEL 14. DOMMEREN OG KAMPSEKRETÆREN.

Dommerens myndighet.

Dommerens myndighet trer i kraft i det øyeblikk han kommer til banen og varer til han forlater den.

Dommere

Rinkbandy dømmes av en eller to dommere. Det er ingen hoveddommer

Dommerens antrekk.

Dommeren skal være på skøyter og skal bære en godkjent dommerdrakt med striper og mørke langbukser. FIB TC/NBF kan bestemme at dommerne skal bære andre farger på dommer jakken.

Dommeren skal benytte like jakker som skal skille seg fra lagenes drakter og skal være utstyrt med sort hjelm.

Kamptiden.

I rinkbandy benyttes løpende spilletid, unntatt ved time-out hvor klokken skal stoppes.

Dommeren er ansvarlig for at spilletiden blir holdt.

Dommeren skal forlenge spilletiden med den tiden som er gått tapt på grunn av uhell eller av andre årsaker.

Dersom et lag tildeles frislag eller straffeslag rett før omgang eller kampslutt skal dette kunne utføres selv om den ordinære spilletiden er ute.

Mål på frislag godkjennes i dette tilfelle kun på direkte skudd. Straffeslaget tas i utgangspunktet som normalt, men verken straffelegger eller andre kan score på retur.

Ball som treffer dommeren.

Dersom ballen i løpet av kampen treffer dommeren, skal det tas tekning der hvor forseelsen skjedde.

Om ballen treffer dommeren og går i mål underkjennes målet.

Tekning på nærmeste frislagspunkt.

Kamptid

Det er løpende klokke i rinkbandy bortsett fra når det er timeout hvor klokken stoppes midlertidig. Det er dommernes ansvar å ha kontroll på tiden. Dommerne kan legge til tid der man mener spillet har blitt forsinket.

Frislag og straffeslag som idømmes rett før tiden går ut, skal tas fullt ut som et direkte skudd selv om tiden er ute. Straffeslaget skal gjennomføres slik beskrevet i reglene med unntak av at mål ikke kan scores på retur.

Retten til å nekte en spiller å delta.

Dommeren har rett til å nekte en spiller å være med hvis han før kampen opptrer på en utilbørlig måte overfor dommeren eller andre funksjonærer, eller dersom spillerens tilstand er slik at dommeren mener denne ikke bør delta.

Vedkommende spillers lag har i dette tilfelle rett til å benytte annen spiller.

Dømmingen.

Ved brudd på spillereglene fra spillerens side, skal dommeren blåse som tegn på at spillet skal avbrytes.

Umiddelbart etterpå skal dommeren blåse på nytt som tegn på at spillet kan gjenopptas.

Dommerens avgjørelser i alle spørsmål som bygger på skjønn, er endelige.



Rengjør
felles
utstyr
for og etter
trening

Idretten er med i dugnaden - STOPP koronasmitten!

Norsk Tipping

NORGES
IDRETTSFORBUND

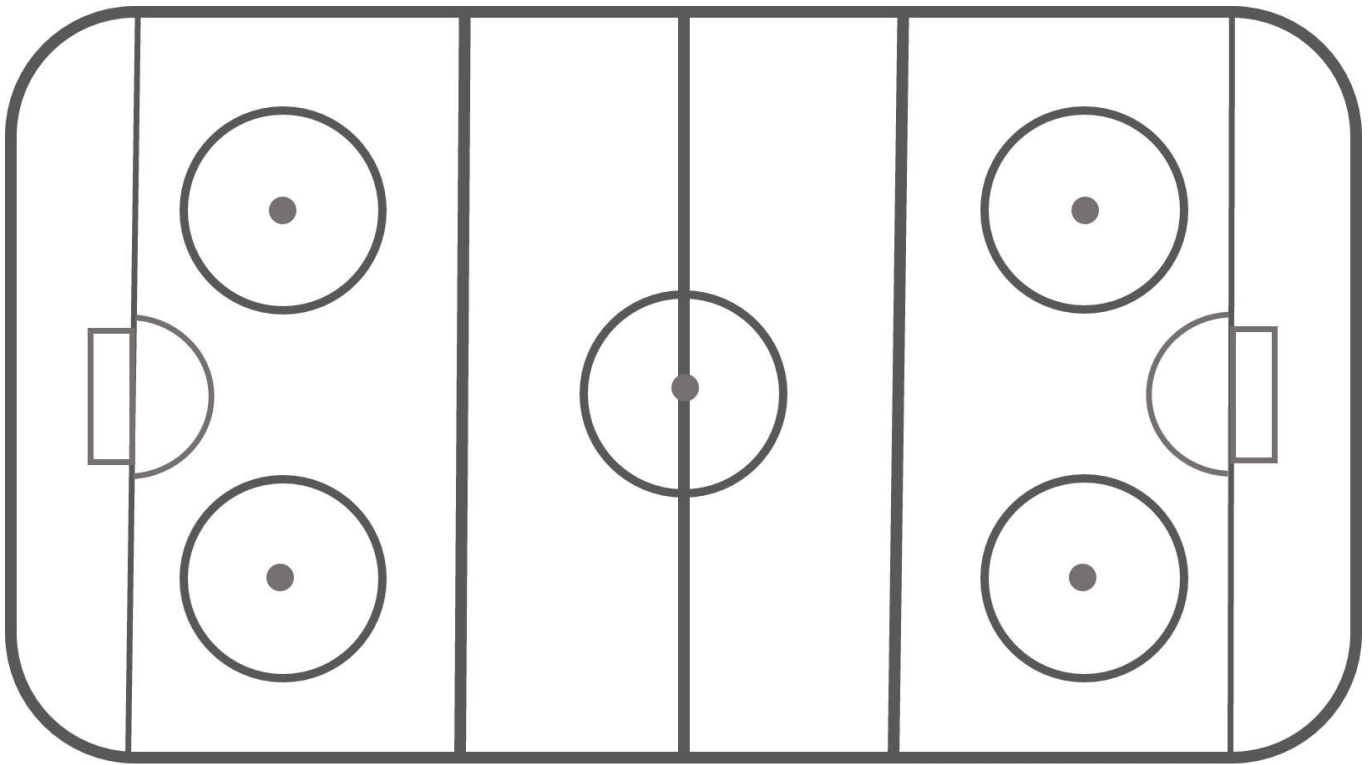

Norges Bandyforbund 2023

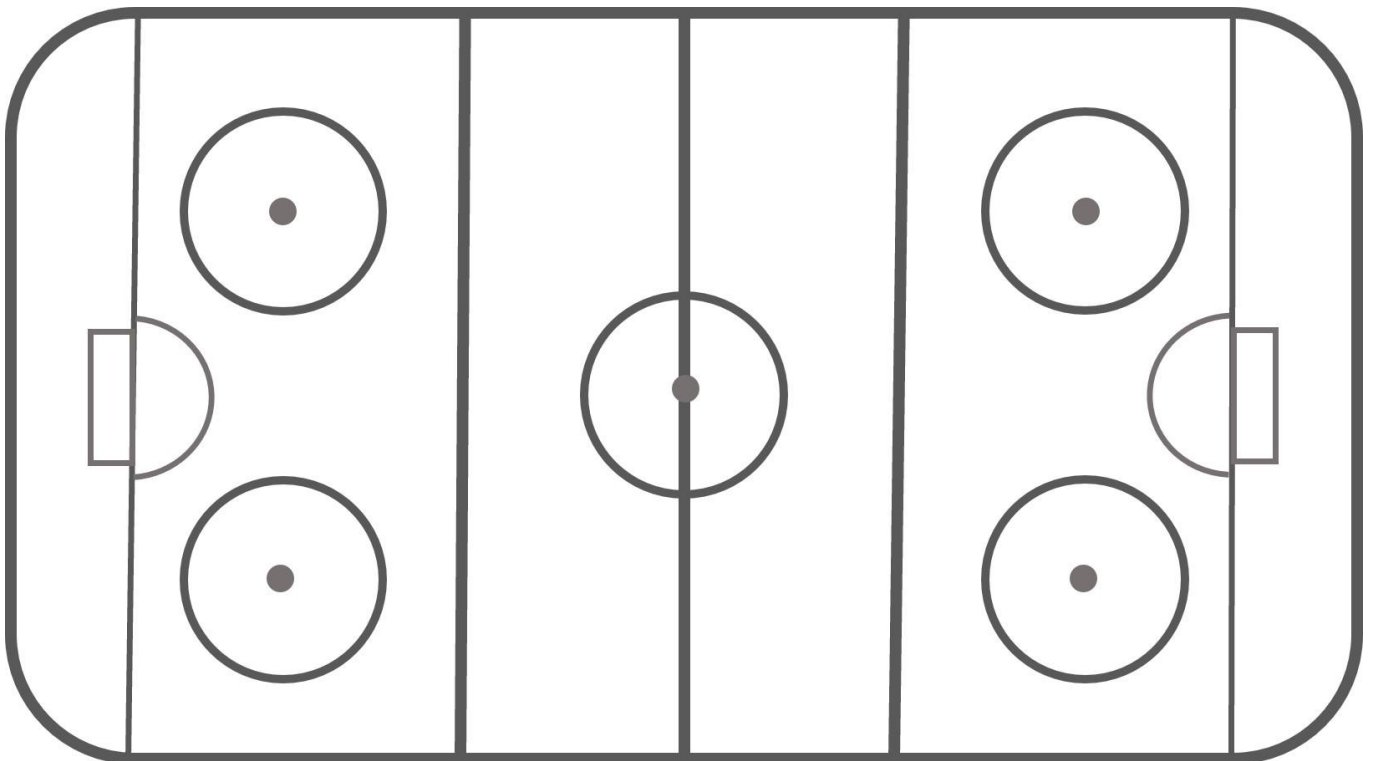

Norges Bandyforbund 2023

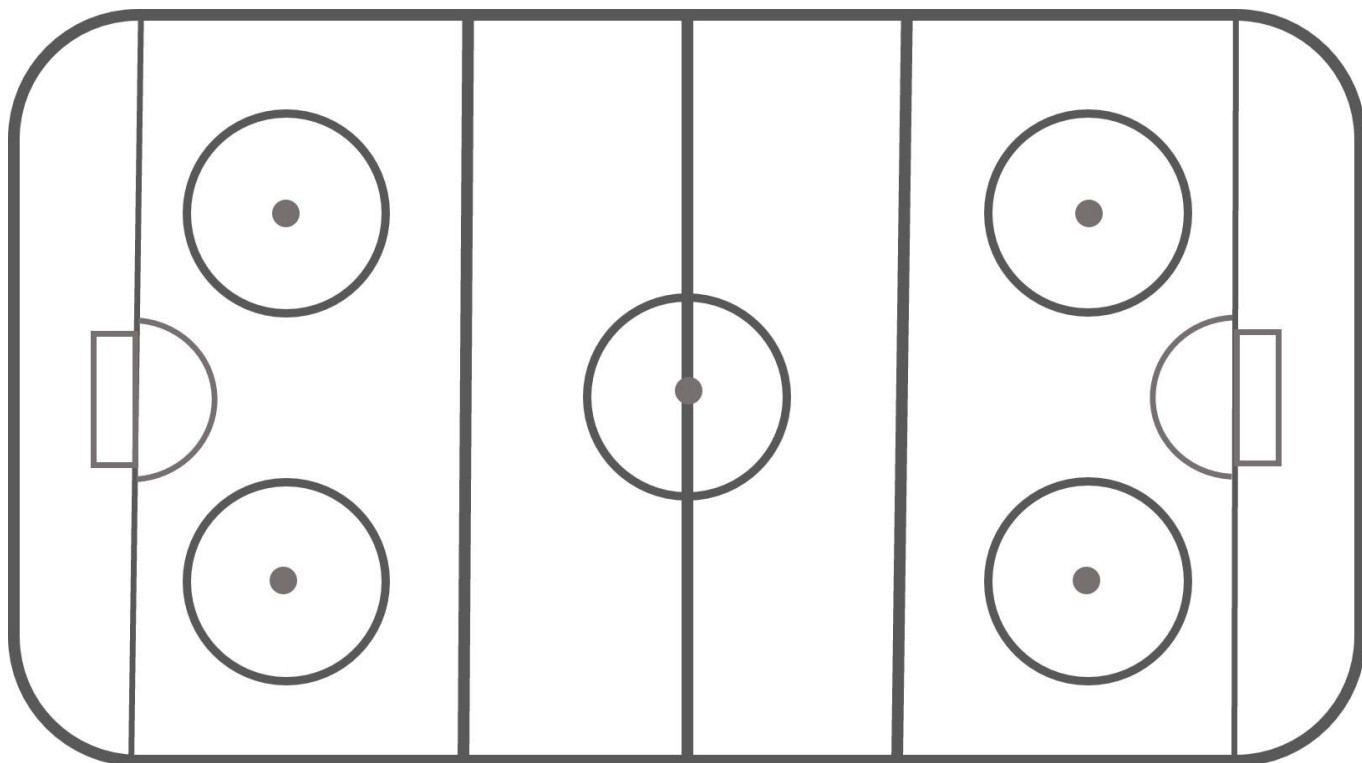

Norges Bandyforbund 2023

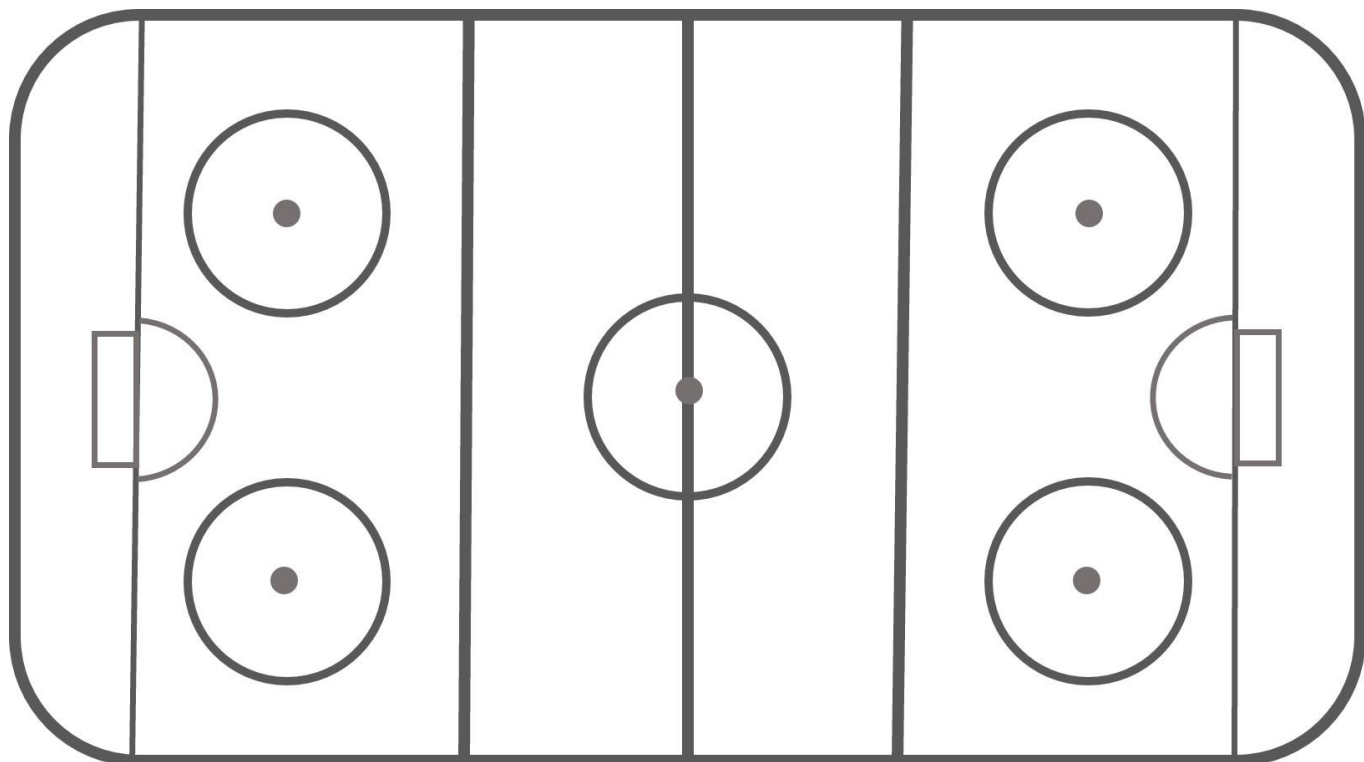

Norges Bandyforbund 2023